

**Artikelnummer/Itemnumber: 50114-116**

Stapelpalette mit Kranösen

Stacking pallet with crane eyes

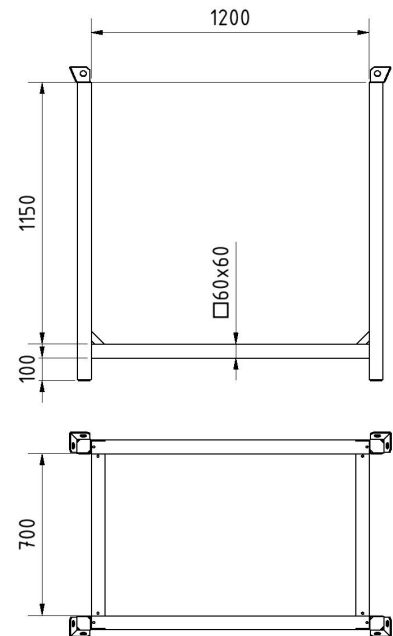
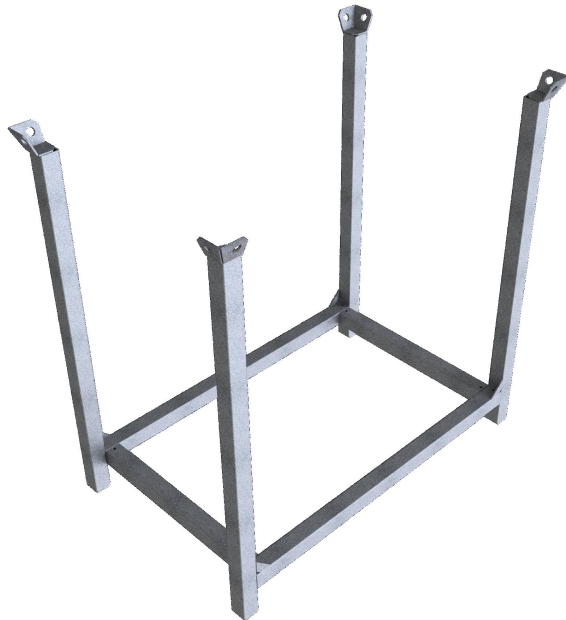

**Artikelbeschreibung:**

Stapelpalette mit Kranösen, Füllmaße: 1,16 m x 1,23 m x 0,70 m Stahlkonstruktion aus 60 x 60 mm Vierkantrohr gefertigt Ausführung: verzinkt

**item description:**

Stacking pallet with crane eyes, Filling dimensions: 1.16 m x 1.23 m x 0.70 m Steel construction made of 60 x 60 mm square tube galvanised

**Technische Daten:**

Gewicht: 0,00 kg/St

**technical specifications:**

weight: 0,00 kg/pc